

**📖 PROTECTOR DE MOTOR ADAPTABLE A TRIUMPH 675 DAYTONA 06-12' / STREET TRIPLE 07'-12'**  
**📖 CRASH PADS ADAPTABLE TO TRIUMPH 675 DAYTONA 06-12' / STREET TRIPLE 07'-12'**  
**📖 STURZPADS FÜR TRIUMPH 675 DAYTONA 06-12' / STREET TRIPLE 07'-12'**

**REF: 4631**



### INSTRUCCIONES DE MONTAJE

Desmontar los laterales del carenado (solo modelo 675). Desmontar los tornillos de sujeción del chasis a motor en los puntos marcados. Montar las pletinas suministradas usando en las posiciones A y B los tornillos originales. Montar los laterales del carenado colocando los casquillos (13) entre el carenado y el chasis en la posición C (solo modelo 675). Una vez apretados los protectores colocar los tapones (1).

### INSTRUCTIONS TO ASSEMBLE

Remove the side panels of the bodywork (only 675 model). Remove the chassis-to-the-engine subjection screws on the points marked on the pic. Mount the supplied plates using the original fasteners on position A and B. Mount the side panels of the bodyworks placing the metal arrowheads (13) in between the bodywork and the chassis on position C (only 675 model). Once placed the crash pads, place the caps (1).

### MONTAGEANLEITUNG

Entfernen Sie die Seitendeckel auf beiden Seiten (nur 675 model). Entfernen Sie die auf der Abbildung markierten Verbindungsschrauben zwischen Rahmen und Motor. Montieren Sie die mitgelieferten Platten in Positionen A und B, verwenden Sie hierfür die originalen Schrauben. Montieren Sie die Seiten der Verkleidung und bringen Sie die Aluminiumhülse (13) zwischen der Verkleidung und dem Rahmen auf Position C an (nur 675 model). Nachdem die Schrauben angezogen sind, können die Endkappen angebracht werden (1).

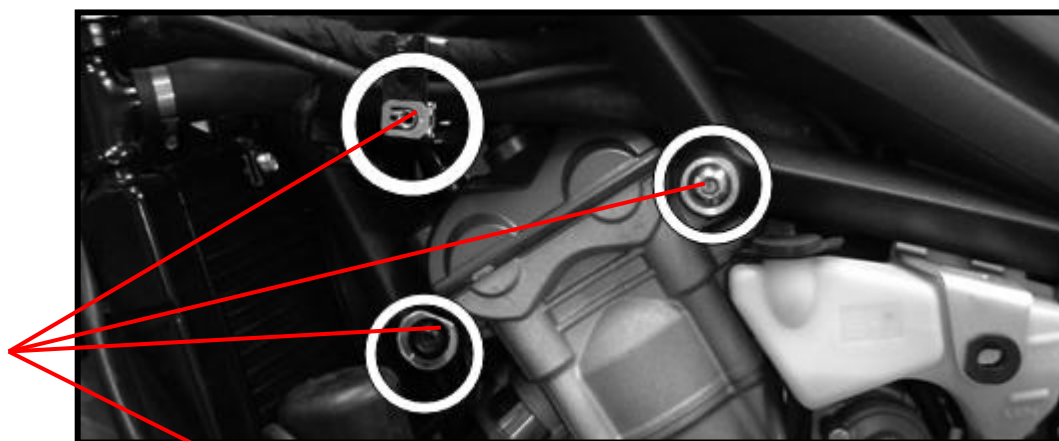

*PUNTO DE FIJACIÓN*

*SUPPORT POINT*

*BEFESTIGUNGSPUNKT*



*El montaje de los protectores de motor no garantizan una protección integral en caso de caídas. Motoplastic,S.A. declina toda responsabilidad en caso de deterioro de la motocicleta.*

*If you are not a trained mechanic, please contact a specialist for assembling the crash pads. Motoplastic,S.A. takes no responsibility for damages caused by improper installation. The using of crash pads does not guarantee a full protection in case of accident.*

*Wenn Sie kein ausgebildeter Mechaniker sind, wenden Sie sich bitte an Ihre Fachwerkstatt. Motoplastic,S.A. übernimmt keine Haftung für Schäden, die durch eine unsachgemäße Montage der Sturz pads verursacht werden. Hinweis: Die Benutzung von Sturz pads garantiert keinen vollständigen Schutz bei eventuellen Unfällen.*

**MATERIAL SUMINISTRADO / MATERIAL SUPPLIED/ LIEFERUMFANG**

POSICION/POSITION/NUMMER	DESCRIPCIÓN/DESCRIPTION/ BEZEICHNUNG	CANTIDAD/QUANTITY/MENGE
1	Tapón de plástico// Plastic caps// Kunststoff-Endkappe	2
2	Tornillo M10/150x75 DIN912// M10/150x75 screw DIN912// Schraube M10/150X75 DIN912	2
3	Arandela dentada M10 DIN 6798/A// Lockwasher M10 DIN6798/A// Gezahnte Unterlegscheibe M10 DIN6798/A	2
4	Arandela M10 DIN125/A// M10 washer DIN 125/A// Unterlegscheibe Aussen DIN125/A	2
5	Protector Nylon// Nylon protector// Nylonkörper	2
6	Casquillo aluminio// Aluminium metal arrowhead// Aluminiumhülse	2
7	Tornillo M10/150x130 DIN912// M10/150x130 screw DIN912// Schraube M10/150X130 DIN912	1
8	Tornillo M10/150x120 DIN912// M10/150x120 screw DIN912// Schraube M10/150X120 DIN912	1
10	Casquillo aluminio l/derecho// Aluminium metal arrowhead right hand side// Aluminiumhülse- Rechte Seite	1
9	Casquillo aluminio l/izquierdo// Aluminium metal arrowhead left hand side// Aluminiumhülse-Linke Seite	1
11	Desplazador de aluminio l/izquierdo// Aluminium Offset Left side// Aluminium Unterstützung Linke-Seite	1
12	Desplazador de aluminio l/derecho// Aluminium Offset Right Side// Aluminium Unterstützung Rechte-Seite	1
13	Desplazador de aluminio carenado// Aluminium Offset bodywork// Aluminium Unterstützung Verbindung	2
14	Tuerca M10/150 din 985// M10/150 nut din 985// Mutter M10/150 Din 985	2

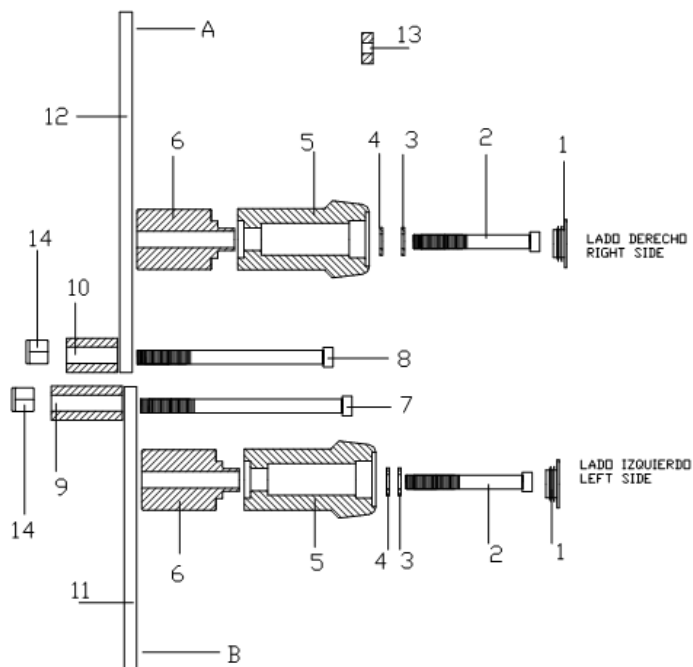

El montaje de los protectores de motor no garantizan una protección integral en caso de caídas. Motoplastic, S.A. declina toda responsabilidad en caso de deterioro de la motocicleta.

If you are not a trained mechanic, please contact a specialist for assembling the crash pads. Motoplastic, S.A. takes no responsibility for damages caused by improper installation. The using of crash pads does not guarantee a full protection in case of accident.

Wenn Sie kein ausgebildeter Mechaniker sind, wenden Sie sich bitte an Ihre Fachwerkstatt. Motoplastic, S.A. übernimmt keine Haftung für Schäden, die durch eine unsachgemäße Montage der Sturzpads verursacht werden. Hinweis: Die Benutzung von Sturzpads garantiert keinen vollständigen Schutz bei eventuellen Unfällen.